

INTEGRA TOP

Выдвижной ящик H53



- Грузоподъёмность 30 кг
- Регулировка фасадного профиля в 2 плоскостях: простая юстировка фуг
- Свободный выбор кромок: абсолютно точное прилегание шины выдвижного ящика ко дну, скашивать кромки не требуется
- Возможность переоснащения на направляющие полного выдвижения
- Параллельный механизм втягивания: надёжное закрывание, минимальные размеры фуг

- Двойной стопор обеспечивает надёжную фиксацию в открытом состоянии

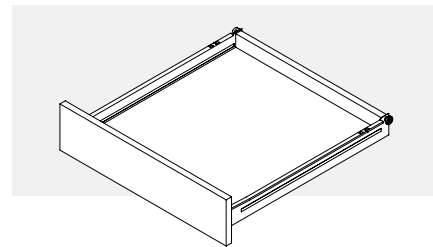

ИНФОРМАЦИЯ ДЛЯ ЗАКАЗА

1 Царги Integra H53, левая/правая		
NL	Белый	
400	F084074923	
450	F084074926	
500	F084074917	
550	F084074928	

2 Крепление фасада		
Способ монтажа	Слева	Справа
Привинчивание	F084115209	F084115210
Запрессовка	F084077578	F084077579

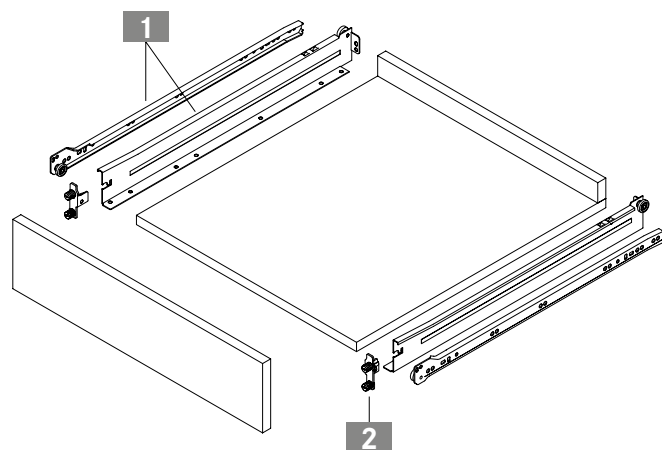

Техническая информация	30		
Принадлежности	28		

ТЕХНИЧЕСКИЕ ДАННЫЕ

Все размеры в миллиметрах

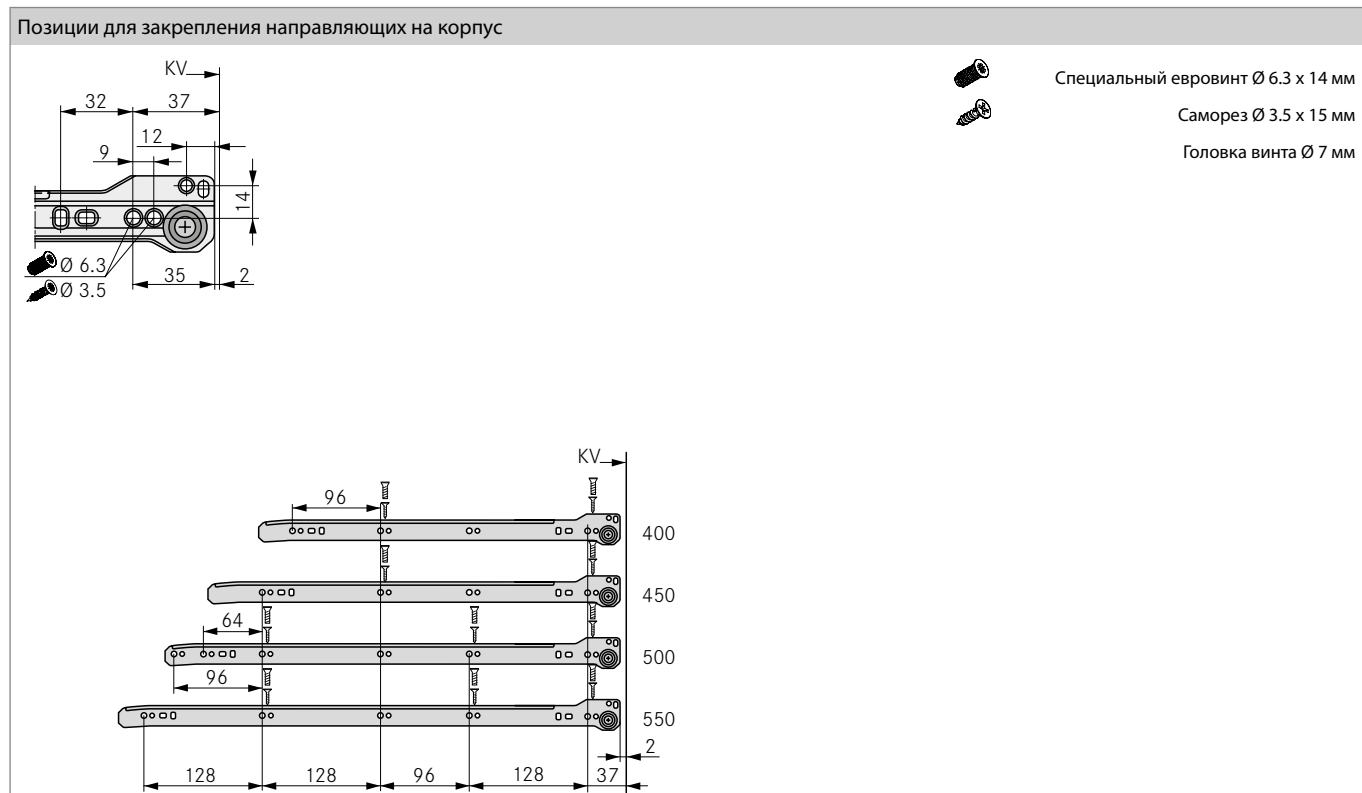
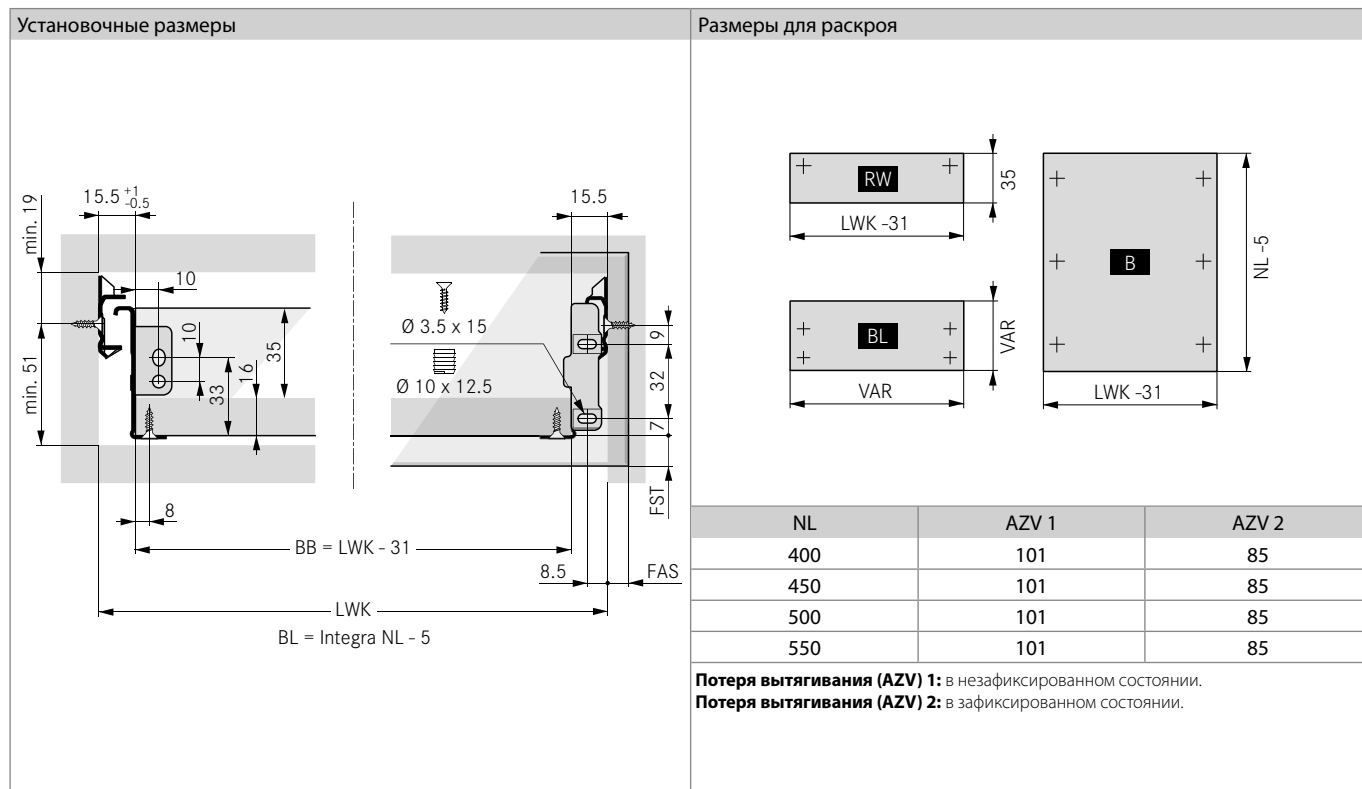

УСЛОВНЫЕ ОБОЗНАЧЕНИЯ

AZV	Потеря вытягивания	FAS	Наложение фасада, боковое	NL	Номинальная длина
B	Дно	FST	Выступ фасада	RW	Задняя стенка
BB	Ширина дна	KV	Передняя кромка корпуса		
BL	Длина дна	LWK	Внутренняя ширина корпуса		